

Girmi

BY TREVIDEA

Manuale d'uso

User manual

Mod.: **SC01**

Technical model: SF608

IT

EN

FR

SL



VIVANDIERE

Scaldavivande - Electric Lunch Box - Električna Posoda Za Hrano

ITA: INDICE

| | |
|---|------|
| Simbologia..... | p. 2 |
| Avvertenze di sicurezza..... | p. 3 |
| Informazioni d'uso..... | p. 5 |
| Suggerimenti per una corretta conservazione degli alimenti..... | p. 6 |
| SC01..... | p.6 |
| Nomenclatura..... | p. 6 |
| Consigli per l'uso..... | p. 6 |
| Funzionamento..... | p. 6 |
| Pulizia..... | p. 7 |
| Caratteristiche tecniche..... | p. 7 |
| Trattamento dei rifiuti delle apparecchiature elettriche ed elettroniche..... | p. 7 |

ENG: INDEX

| | |
|--|-------|
| Symbols..... | p. 2 |
| Safety instructions..... | p. 7 |
| General information..... | p. 10 |
| SC01..... | p. 10 |
| Suggestions for the correct food storage..... | p. 10 |
| Description of parts..... | p. 10 |
| Tips for use..... | p. 10 |
| Operating..... | p. 11 |
| Cleaning..... | p. 11 |
| Technical features..... | p. 11 |
| Waste of electric and electronic equipment (WEEE Directive)..... | p. 11 |

| | |
|-----------------------|-------|
| FRANCAIS | p. 11 |
|-----------------------|-------|

| | |
|------------------------|-------|
| SLOVENSKO | p. 16 |
|------------------------|-------|

CLASSI DI PROTEZIONE / PROTECTION CLASSES



ATTENZIONE
RISCHIO DI SCOSSE ELETTRICHE
NON ESPORRE A PIOGGIA E UMIDITA'



WARNING
ELECTRIC SHOCK RISK
DO NOT EXPOSE TO RAIN OR MOISTURE



ATTENZIONE: NON APRITE L'APPARECCHIO. ALL'INTERNO NON VI SONO COMANDI MANIPOLABILI DALL'UTENTE NE' PARTI DI RICAMBIO. PER TUTTE LE OPERAZIONI DI SERVIZIO RIVOLGERSI AD UN CENTRO DI ASSISTENZA AUTORIZZATO.

Se l'apparecchio ha impresso i simboli sottostanti, significa che le caratteristiche tecniche sono corrispondenti al simbolo.



Questo simbolo segnala la presenza all'interno del prodotto di componenti operanti ad alta tensione; non apritelo in nessun caso.

This symbol warns the user that un-insulated dangerous voltage inside the system may cause an electrical shock. Do not open the case.

Q  mbolo indica che l'apparecchio appartiene alla **Classe II**: ciò significa che l'apparecchio è a doppio isolamento, quindi, non necessita di spina con messa a terra.

Class II Appliance symbol. The double insulated electrical appliance is one which has been designed in such a way that it does not require a safety connection to electrical earth/ground.



Attenzione: questo simbolo indica all'utente istruzioni importanti da leggere e da rispettare durante l'utilizzo del prodotto.

Caution: this symbol reminds the user to read carefully the important operations and maintenance instructions in this owner's guide.

AVVERTENZE DI SICUREZZA

Di seguito sono riportate importanti indicazioni riguardanti l'installazione, l'uso e la manutenzione; conservare con cura questo libretto per ogni ulteriore consultazione; utilizzare il prodotto solo nel modo indicato dal presente libretto di istruzioni; ogni altro uso è da considerare improprio e pericoloso; perciò il costruttore non può essere considerato responsabile nel caso in cui vi siano danni derivanti da usi impropri, erronei ed irragionevoli.

Prima dell'uso verificare l'integrità dell'apparecchio: in caso di dubbio non utilizzarlo e rivolgersi all'assistenza.

Non lasciare gli elementi dell'imballaggio (sacchetti in plastica, polistirolo espanso, chiodi, graffette, ecc.) alla portata dei bambini in quanto sono potenziali fonti di pericolo; inoltre, ricordiamo che questi, devono essere oggetto di raccolta differenziata.

Accertarsi che i dati di targa siano compatibili con quelli della rete elettrica; l'installazione deve essere effettuata in base alle istruzioni del costruttore considerando la potenza massima indicata in targa; un'errata installazione può causare danni a persone, animali o cose, per i quali il costruttore non può essere considerato responsabile.

Se fosse necessario l'uso di adattatori, prese multiple e prolunghie utilizzare quelli conformi alle vigenti norme di sicurezza; non superare i limiti di assorbimento indicati su adattatore e/o prolunghie, nonché quello di massima potenza marcato sull'adattatore multiplo.

Non lasciare l'apparecchio inutilmente inserito; meglio staccare la spina dalla rete di alimentazione quando l'apparecchio non viene utilizzato.

Scollegare sempre l'apparecchio dall'alimentazione se lasciato incustodito.

Le operazioni di pulizia devono essere effettuate dopo aver staccato la spina.

Qualora l'apparecchio sia fuori uso e si sia deciso di non ripararlo, si raccomanda di renderlo inutilizzabile tagliando il cavo di alimentazione.

- Non avvicinare il cavo di alimentazione a oggetti taglienti o a superfici calde e non tirarlo per staccare la spina. Non lasciarlo penzolare dal piano di lavoro dove un bambino potrebbe afferrarlo. Non utilizzare il prodotto in caso di danni al cavo di alimentazione, alla spina o in caso di cortocircuiti; fare riparare il prodotto da un centro di assistenza autorizzato.
- Non esporre il prodotto a condizioni atmosferiche dannose come pioggia, umidità, gelo, ecc. Conservarlo in luoghi asciutti. Non maneggiare o toccare il prodotto con mani bagnate o a piedi nudi.
- Questo apparecchio può essere utilizzato da bambini dagli 8 anni in su e da persone con ridotte capacità fisiche, sensoriali o mentali o con mancanza di esperienza o conoscenza se a loro è stata assicurata un'adeguata sorveglianza oppure se hanno ricevuto istruzioni circa l'uso in sicurezza dell'apparecchio e compreso i rischi associati; le operazioni di pulizia e di manutenzione non devono essere effettuate da bambini a meno che non abbiano più di 8 anni e siano sorvegliati.
- I bambini non devono giocare con l'apparecchio.
- Tenere il prodotto ed il cavo di alimentazione fuori dalla portata dei bambini sotto 8 anni.

ATTENZIONE: il prodotto ha una funzione riscaldante. Le superfici possono sviluppare alte temperature. Dato che la percezione della temperatura è diversa per ogni persona, utilizzare l'apparecchio con cautela. Toccare solo le superfici progettate per essere toccate.

Se il cavo di alimentazione è danneggiato, o in caso di guasto e/o di cattivo funzionamento non manomettere l'apparecchio. L'eventuale riparazione deve essere effettuata dal costruttore o dal suo servizio assistenza

tecnica o comunque da una persona con qualifica simile, in modo da prevenire ogni rischio. Il mancato rispetto di quanto sopra può compromettere la sicurezza dell'apparecchio e far decadere i termini di garanzia.

- Questo apparecchio è progettato per uso domestico o applicazioni simili come: cucine per il personale in negozi, uffici o altri luoghi di lavoro, per i clienti in hotel, motel, bed & breakfast o residence.
- L'apparecchio non è progettato per essere usato attraverso timer esterni o telecomandi. Prima di ogni utilizzo svolgere il cavo di alimentazione.
- Non sottoporre il prodotto ad urti, potrebbero danneggiarlo. Utilizzare solo ricambi ed accessori originali e compatibili.
- Non utilizzare sotto o accanto a materiali infiammabili come le tende, fonti di calore, zone fredde e vapore.

INFORMAZIONI D'USO

- Collegare correttamente l'apparecchio ad una presa di corrente compatibile. Usare solo il cavo di alimentazione fornito con l'apparecchio.
- Non immergere l'apparecchio in acqua o altri liquidi.
- Tenere l'apparecchio ad una distanza di almeno 8 centimetri da altri oggetti per garantire l'ottimale rilascio di calore.
- Per la pulizia, seguire le indicazioni riportate al paragrafo "Pulizia" del presente libretto.
- Utilizzare sempre l'apparecchio chiuso. Non lasciare il cavo o la spina all'interno dell'apparecchio.
- Non trasportare (o spostare) la macchina durante l'uso.
- Prima di utilizzare l'apparecchio, accertarsi che l'unità sia correttamente assemblata.
- La base riscaldante non ha alcuna proprietà isolante. Seguire sempre le norme di sicurezza per i prodotti alimentari per quanto riguarda la conservazione, lo scongelamento e la refrigerazione.

SUGGERIMENTI PER UNA CORRETTA CONSERVAZIONE DEGLI ALIMENTI

Una volta che l'alimento è stato inserito nell'apparecchio, seguire le buone regole di refrigerazione e conservazione fino a quando non si inizia a riscaldare il cibo. Per una corretta conservazione degli alimenti, si consiglia di:

- Mettere l'apparecchio al fresco nelle ore precedenti al pasto e prima di riscaldare il cibo.
- Qualora non sia possibile posizionare l'apparecchio in un frigorifero (ad esempio durante il trasporto), se si affrontano lunghi viaggi, si consiglia l'uso delle mattonelle fredde.
- Poiché gli alimenti cotti sono deperibili, devono essere mantenuti al di sotto 4 °C fino a quando non vengono riscaldati.
- Dopo il pasto, si consiglia di conservare gli avanzi alimentari deperibili nel vostro apparecchio: qualora non fosse possibile mettere l'unità in un frigorifero, è consigliabile gettare gli avanzi deperibili.

NOMENCLATURA SC01

- | | |
|-----------------------------------|-------------------------|
| 1 Sfiato per il vapore | 2 Coperchio |
| 3 Piatto trasparente | 4 Ciotola riscaldante |
| 5 Cavo di alimentazione | 6 Presa elettrica |
| 7 Spia di funzionamento | 8 Base riscaldante |
| 9 Linguette di chiusura coperchio | 11 Maniglie ripiegabili |
| 10 Anello sigillante in gomma | |

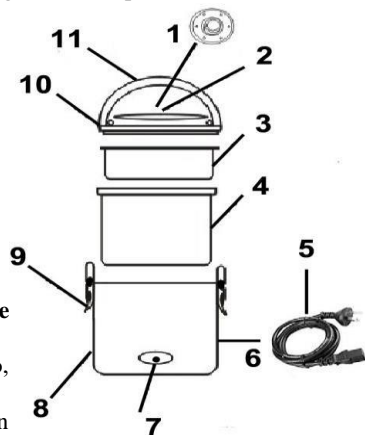

CONSIGLI PER L'USO

ATTENZIONE: assicurarsi che il prodotto sia scollegato dalla rete elettrica prima di eseguire le operazioni descritte in seguito.

- Rimuovere la plastica protettiva e ogni elemento dell'imballaggio, prima di procedere.
- Al primo utilizzo, lavare accuratamente tutte le parti che entreranno in contatto con gli alimenti: è possibile lavare il piatto trasparente in plastica (3) e la ciotola (4) in acqua tiepida con sapone per i piatti e pulire il coperchio (2) usando uno straccio o una spugna morbida inumidita con acqua tiepida e sapone neutro. Asciugare con cura ogni parte prima di utilizzare l'apparecchio. L'apparecchio può essere utilizzato anche per la conservazione degli alimenti all'interno di un frigorifero. Scollegare il cavo elettrico prima di inserire l'unità nel frigorifero.
- Per rendere gli alimenti più morbidi ed evitare che si secchino durante il riscaldamento, è possibile aggiungere un cucchiaino di acqua prima di accendere l'unità.

La fase di riscaldamento delle pietanze può variare da 20 a 40 minuti a seconda della temperatura ambientale. Generalmente la fase di riscaldamento ha una durata media di 25-30 minuti alla temperatura ambiente di 25°C.

FUNZIONAMENTO

- Posizionare l'unità su una superficie piana e stabile, resistente al calore.
 - Versare il cibo nella ciotola (4) delicatamente, usando un cucchiaino.
 - Se avete intenzione di riscaldare diversi tipi di alimenti allo stesso tempo, è possibile inserire anche il piatto trasparente (3) sopra al contenitore (4).
- Nota:** la ciotola (4) è l'ideale per riscaldare pasta, riso, zuppe e creme. Il piatto trasparente (3) può essere usato contemporaneamente per riscaldare secondi piatti come carne e pesce o contorni.
- Inserire il coperchio (2) e, premendo leggermente verso il basso, agganciare le linguette inferiori (9) alle apposite estremità poste sul coperchio (2).
 - Inserire l'estremità del cavo di alimentazione (5) nella presa (6) posta sull'apparecchio e collegare la spina elettrica ad una presa di corrente compatibile (AC 230V ~50Hz) per avviare l'unità.
 - La spia di funzionamento (7) si accende per indicare che la fase di riscaldamento è iniziata.
 - Premere sullo sfiato del vapore (1) posto sul coperchio (2) dell'unità per permettere la regolare uscita del vapore durante la fase di riscaldamento.

ATTENZIONE: si consiglia di indossare guanti da forno durante l'uso per evitare il rischio di scottature e ustioni.

- Una volta terminato il riscaldamento (da 20 a 40 minuti), staccare la spina dalla rete elettrica.
- Premere nuovamente sullo sfiato del vapore (1) per chiuderlo, in modo da mantenere in caldo le pietanze appena riscaldate. Togliere il coperchio, afferrando unicamente le maniglie (II) e sollevando entrambe le linguette di blocco (9) allo stesso tempo.

ATTENZIONE: sollevare il coperchio con cura per evitare possibili scottature dovute al vapore caldo che si forma all'interno dell'apparecchio durante l'uso.

- Estrarre il piatto trasparente di plastica (se presente) e versare gli alimenti nella ciotola (4) utilizzando una spatola morbida per non graffiarla.

Nota: Si sconsiglia l'uso di coltelli e posate appuntite nella ciotola riscaldante (4) e nel piatto (3) poiché potrebbero danneggiarne la superficie. A tal proposito, se si intende utilizzare la ciotola ed il piatto per consumare il pasto, si consiglia l'utilizzo di posate di plastica.

PULIZIA

ATTENZIONE: staccare la spina dalla presa elettrica prima di fare operazioni di pulizia.

Non immergere la base riscaldante (7), il coperchio (2) ed il cavo elettrico (5) in acqua.

Dopo aver staccato l'anello sigillante in gomma (10) è possibile pulire il coperchio ed il corpo esterno con un panno umido non abrasivo, evitando di usare detersivi o detergenti abrasivi o aggressivi per non rovinare le parti estetiche dell'unità. **ATTENZIONE:** utilizzare un panno leggermente umido e non troppo bagnato, soprattutto quando si pulisce la base riscaldante (7) poiché se l'acqua penetra nell'apparecchio attraverso la presa elettrica (6), può seriamente danneggiarlo.

Lavare il piatto in plastica trasparente (3) e la ciotola riscaldante (4) a mano in acqua tiepida con normale sapone per i piatti; sciacquare ed asciugare accuratamente ogni parte dell'apparecchio e tutti gli accessori prima di rimontarli.

CARATTERISTICHE TECNICHE

Ciotola 0,7 litri - Piatto trasparente 0,5 litri - Spia di funzionamento

Accessori: cucchiaino in plastica, ciotola e piatto

Alimentazione: AC 220-240 V ~ 50-60 Hz, 40 W



RIFIUTI APPARECCHIATURE ELETTRICHE ED ELETTRONICHE

Al termine del suo periodo di vita, il prodotto va smaltito seguendo le direttive vigenti riguardo alla raccolta differenziata e non deve essere trattato come un normale rifiuto di nettezza urbana.

Il prodotto va smaltito presso i centri di raccolta autorizzati allo scopo, o restituito al rivenditore, qualora si voglia sostituire il prodotto con uno equivalente nuovo. Il costruttore si occuperà dello smaltimento del prodotto secondo quanto prescritto dalla legge. Il prodotto è composto di parti non biodegradabili e di sostanze potenzialmente inquinanti per l'ambiente se non correttamente smaltite; altre parti possono essere riciclate. E' dovere di tutti contribuire alla salute ecologica dell'ambiente seguendo le corrette procedure di smaltimento. Il simbolo mostrato a lato indica che il prodotto risponde ai requisiti richiesti dalle nuove direttive introdotte a tutela dell'ambiente (2002/96/EC, 2003/108/EC, 2002/95/EC, 2012/19/EC) e che deve essere smaltito correttamente al termine del suo periodo di vita. Chiedere informazioni al comune di residenza in merito alle zone dedicate allo smaltimento dei rifiuti. Chi non smaltisce il prodotto nel modo indicato ne risponde secondo le leggi vigenti. Se il prodotto è di piccole dimensioni (dimensioni esterne inferiori a 25cm) è possibile riportare il prodotto al rivenditore senza obbligo di nuovo acquisto.

ENGLISH: SAFETY INSTRUCTIONS

The following are important notes on the installation, use and maintenance; save this instruction manual for future reference; use the equipment only as specified in this guide; any other use is considered improper and dangerous; therefore, the manufacturer cannot be held

responsible in the event of damages caused by improper, incorrect or unreasonable use.

Before use, ensure the equipment is undamaged; if in doubt, do not attempt to use it and contact the authorized service center; do not leave packing materials (i.e. plastic bags, polystyrene foam, nails, staples, etc.) within the reach of children as they are potential sources of danger; always remember that they must be separately collected.

Make sure that the rating information given on the technical label are compatible with those of the electricity grid; the installation must be performed according to the manufacturer's instructions considering the maximum power of the appliance as shown on the label; an incorrect installation may cause damage to people, animals or things, for which the manufacturer cannot be considered responsible thereof.

If it is necessary to use adapters, multiple sockets or electrical extensions, use only those that comply with current safety standards; in any case do not exceed the power consumption limits indicated on the electrical adapter and / or extensions, as well as the maximum power shown on multiple adaptor.

Do not leave the unit plugged; better to remove the plug from the mains when the device is not in use. Always disconnect from power supply if you leave it unattended.

Cleaning operations should be carried out after unplugging the unit.

If the unit is out of order and you do not want to fix it, it must be made inoperable by cutting power cord.

- Do not allow the power cord to get closer to sharp objects or in contact with hot surfaces; do not pull it to disconnect the plug.

- Do not use the appliance in the event of damage to the power cord, plug, or in case of short circuits; to repair the product only address an authorized service center.

- Do not handle or touch the appliance with wet hands or bare feet. Do not expose the appliance to harmful weather conditions such as rain, moisture, frost, etc.. Always store it in a dry place.
- This appliance can be used by children of 8 years and above and persons with reduced physical, sensory or mental capabilities or lack of experience and knowledge if they received supervision or instruction concerning use of the appliance in a safe way and understand hazards involved; children shall not play with the appliance; cleaning and user maintenance shall not be made by children without supervision.
- Children must not play with the appliance.
- Keep the appliance and its cord out of reach of children less than 8 years.

If the power cord is damaged, or in case of failure and / or malfunction do not tamper with the unit. The reparation must be done by manufacturer or by service center authorized by the manufacturer in order to prevent any risk. Failure to comply with the above may compromise the unit safety and invalidate the warranty.

WARNING: This appliance includes heating function. Surfaces, other than functional surfaces may develop high temperatures. Since temperatures are perceived differently by different people, this device should be used with CAUTION. Hold the appliance exclusively to grip surfaces intended to be touched.

- This appliance is intended to be used in household and similar applications such as: staff kitchen areas in shops, offices and other working environments; by clients in hotels, motels and other residential type environments; farm houses, bed and breakfast type environments.
- The appliance is not intended to be operated by means of an external timer or separate remote-control system.
- Before every use, unroll the power cord.

- Use original spare parts and accessories only.
- Do not subject the product to strong impacts, serious damages may result.
- Do not use near or under flammable materials (like curtains), heat, cold spots and steam.

GENERAL INSTRUCTIONS

- Connect the device to a compatible power socket.
- Do not immerse appliance in water or any other liquid.
- Before using the appliance, make sure that the unit is properly assembled. Keep the appliance 8cm from other objects to ensure the good heat releasing.
- Always use the appliance closed. Do not let cord or plug inside the appliance during operation.
- Use only the power cord supplied with the unit.
- Do not carry (or move) the machine during use.
- The heating base has no insulating properties. Always follow the safety rules for food with regard to storage, unfrozen operations and refrigeration.

SUGGESTIONS FOR THE CORRECT FOOD STORAGE

Once the food has been inserted into the device, follow the rules of good refrigeration until it starts to heat food. To this end, we recommend: Always put the unit in a cool place before heating the food.

- If you can not place the unit in a refrigerator (eg during transport), we recommend the use of the cold tiles during a long journey. The food must be kept below 4 °C until it is heated.
- After the meal, store leftovers food inside the unit: if you can not put the appliance in a refrigerator, it is recommended to dischard perishable leftovers.

DESCRIPTION OF PARTS SC01

| | | |
|------------------------|----------------|---------------------|
| 1 Steam vent | 2 Lid | 3 Transparent dish |
| 4 Heating bowl | 5 Power cord | 6 Power cord socket |
| 7 Power light | 8 Heating base | 9 Lid locking tabs |
| 10 Rubber sealing ring | 11 Handle | |

TIPS FOR USE - CAUTION: unplug the unit before performing any of the operations below.

Remove the protective plastic and each element of the package, before proceeding.

Before using the unit for the first time, thoroughly wash all parts that will come into contact with food: wash the transparent plastic dish (3) and the heating bowl (3) under warm water using neutral dishwashing liquid; the lid (2) can be cleaned using a cloth or a soft sponge moistened with lukewarm water and mild soap. Carefully dry all parts before using plugging. The unit can also be used for storing food in a refrigerator. Unplug the power cord before putting the unit into the refrigerator.

Heating time of food is variable between 20 and 40 minutes, depending on ambient temperature.

Generally mean duration is 25-30 minutes at 25°C ambient temperature.

OPERATING

- Place the unit on a flat, stable and heat-resistant surface.
- Pour gently the food in the bowl (4) by using a spatula. If you wish to heat various types of food at the same time, place the transparent dish (3) over the heating bowl (4) before use.

Note: the bowl (4) is ideal to warm pasta, rice, soups and creams. The transparent dish (3) can be used simultaneously for heating meat, fish or vegetables.

- Install the lid (2) on the heating base (8), using the handle (11) and, pressing down slightly, hook the locking tabs (9) placed on the unit directly to the lid (2) and close until you hear a click.
- Insert the power cable (5) into the socket (6) on the unit and plug it into the main electrical outlet (AC 230V ~ 50Hz) to start the appliance.
- The power lamp (7) lights up to indicate that the heating process has started.
- Press on the steam vent (1) on the lid (2) to allow the regular release of vapor during the heating.

CAUTION: it is recommended to use oven gloves to avoid the risk of burns.

- Unplug the unit and press again on the steam vent (1) to close it, so as to keep food warm.
- Remove the lid by grabbing the handle (11) only, raising both locking tabs (9) at the same time.

CAUTION: lift the lid carefully to avoid injury that could be caused from hot steam formed inside the unit during use.

Remove food using a soft spatula to avoid scratching the plate. **Note:** we do not recommend the use of sharp knives and cutlery on the dish and bowl as they may damage their surfaces. In this regard, if you want to use the dish or the bowl to eat your meal, the use of plastic cutlery is highly recommended.

CLEANING - WARNING: Always unplug the appliance from the electrical outlet before cleaning.

Do not immerse the heating base (8), power cord (5) and lid (2) into the water.

After having removed the rubber seal ring (10), clean the lid and the external body with a non-abrasive damp, avoid using detergents or abrasive or aggressive cleaning agents. **WARNING:** use a damp cloth not too wet, as if the water flows inside the base (8) through the AC socket it can seriously damage the unit. Wash the dish (3) and the bowl (4) by hand in warm water; rinse and dry thoroughly before installing the accessories.

TECHNICAL FEATURES

0,7 litre bowl, 0,5 litre dish, Power light

Accessories: plastic spoon, bowl and transparent dish

Power supply: AC 220–240 V ~ 50-60Hz, 40 W



WASTE OF ELECTRIC AND ELECTRONIC EQUIPMENT

The product is made of non-biodegradable and potentially polluting substances if not properly disposed of; other parts can be recycled. It's our duty to contribute to the ecological health of the environment following the correct procedures for disposal. The crossed out wheeled bin symbol indicates the product complies with the requirements of the new directives introduced to protect the environment (2002/96/EC, 2003/108/EC, 2002/95/EC, 2012/19/EC) and must be properly disposed at the end of its lifetime. If you need further information, ask for the dedicated waste disposal areas at your place of residence. Who does not dispose of the product as specified in this section shall be liable according to the law.

FRANCAIS: AVERTISSEMENT

Les indications suivantes sont très importantes en ce qui concerne l'installation, usage et manutention de cet appareil; gardez soigneusement ce manuel pour des futures consultations; n'utilisez pas l'appareil que selon les indications de ce manuel d'instructions; n'importe quel autre type d'utilisation devra être considéré inapproprié et potentiellement dangereux; pour cette raison

le constructeur ne pourra pas être rendu responsable si des dommages résultants de l'utilisation inappropriée ou irresponsable de l'appareil se produisent.

Avant de l'utilisation, certifiez-vous de l'intégrité de l'appareil; en cas de doute ne l'utilisez pas et adressez-vous à l'assistance technique autorisée; ne laissez pas des parties de l'emballage (sacs de plastique, polystyrène, ongles, agrafages, etc.) à la portée des enfants, car elles constituent des potentielles sources de danger; en outre, il faut rappeler que ces parties doivent être objet de collecte différenciée de résidus.

Certifiez-vous que les données constants de la plaque sont compatibles avec ceux du réseau électrique; l'installation doit être effectuée selon les instructions du constructeur, considérant la maxime puissance de l'appareil indiquée sur la plaque; une installation défectueuse pourra endommager des personnes, des animaux ou des objets, par lesquels le constructeur ne pourra pas être rendu responsable.

Ne pas laisser l'appareil inutilement connecté à la prise électrique; c'est toujours mieux de le déconnecter quand il n'est pas à l'usage.

Au cas de nécessité d'emploi d'un adaptateur, des prises multiples ou des extensions, n'utiliser que ceux qui soient en conformité aux normes de sécurité en vigueur; en tout cas, jamais dépasser les limites d'absorption indiqués sur l'adaptateur simple et/ou sur les extensions, ni ceux de maxime puissance indiqués sur les adaptateurs multiples.

Débranchez toujours l'appareil de l'alimentation électrique s'il est laissé sans surveillance.

Pour le nettoyage déconnectez la fiche du secteur électrique.

Quand l'appareil soit hors usage et ait été décidé qu'il ne sera pas réparé, on recommande son inutilisation, en coupant son câble d'alimentation.

- Ne pas approcher le câble d'alimentation d'objets coupants ou de surfaces chaudes, et ne pas tirer sur le cordon d'alimentation pour le débrancher de la prise. Ne le laissez pas pendre du plan de travail où un enfant pourrait le tenir.
- Ne pas utiliser l'appareil si le câble d'alimentation ou la fiche de connexion électrique sont endommagés, ou encore en cas de court-circuits; dans ce cas là, apporter l'appareil a un centre d'assistance autorisé.
- L'appareil n'est pas indiqué pour être exposé à des conditions météorologiques défavorables (pluie, vent, humidité, la glace, etc.); Gardez-le dans un endroit sec. Jamais opérer ou même toucher l'appareil avec les mains mouillées ou les pieds nus.
- Cet appareil peut être utilisé par des enfants agés de plus de 8 ans et par des personnes avec une réduite capacité phisque, sensorial ou mental, ou encore avec peu d'expérience à son usage, pourvu qu'une supervision adéquate leur en soit assuré, ou s'ils auraient été instruits à l'usage de l'appareil en complete securité. Les opérations de nettoyage e de manutention ne oivent pás être efectués par des enfants, sauf pour ceux qui sont agés de plus de 8 ans et sont supervisionés.
- Les enfants ne doivent pas jouer avec cet appareil.
- N'utiliser que des accéssoires e pièces d'origine.
- Gardez l'appareil et le câble d'alimentation hors la portée des enfants agés de moins de 8 ans.

Si le câble d'alimentation est endommagé ou en cas de panne et / ou de dysfonctionnement, ne modifiez pas l'appareil. Toute réparation doit être effectuée par le fabricant ou par son service d'assistance technique ou, en tout cas, par une personne possédant une qualification similaire, afin d'éviter tout risque. Le non-respect de ce qui précède peut compromettre la sécurité de l'appareil et invalider les conditions de la garantie.

ATTENTION: Cet appareil comporte une fonction de chauffage. Quelques surfaces, même si non la plaque elle-même, pourront atteindre des températures élevées. Étant donné que la sensibilité à la température diffère de personne à personne, cet appareil devra être utilisé avec **PRUDENCE**. Placez l'appareil sur des surfaces adhérentes et préparées pour cet effet, et utilisez les mesures de protection contre la chaleur conseillées.

- Cet appareil est destiné à être utilisé dans les ménages et des applications similaires: les cuisines du personnel dans les magasins, bureaux et autres environnements de travail, pour les clients dans les hôtels, motels et autres environnements de type résidentiel, de type lit et petit-déjeuner, hébergement.
- L'appareil n'est pas conçu pour être utilisé avec une minuterie extérieure ou un commande à distance.
- Avant chaque utilisation, effectuez le cordon d'alimentation. Ne soumettez pas le produit à des chocs susceptibles de l'endommager.
- Tenir l'appareil à l'écart des environnements où il peut y avoir des gaz, vapeurs, des substances inflammables ou explosives.

INSTRUCTIONS GÉNÉRALES

- Connectez l'appareil à une prise de courant compatible.
- N'immergez pas l'appareil dans l'eau ou tout autre liquide. Gardez l'appareil à 8 cm des autres objets pour assurer une bonne sortie de chaleur.
- N'utilisez pas l'appareil à proximité de flammes, de plaques chauffantes ou de poêles.
- Utilisez toujours l'appareil fermé.
- Ne laissez pas le cordon ou la fiche à l'intérieur de l'appareil pendant le fonctionnement.
- Utilisez uniquement le cordon d'alimentation fourni avec l'unité. Ne pas transporter (ni déplacer) la machine pendant son utilisation.

- Ne tirez pas sur le cordon d'alimentation pour débrancher l'appareil. Avant d'utiliser l'appareil, assurez-vous que l'unité est correctement assemblée.
- La base chauffante n'a pas de propriétés isolantes. Suivez toujours les règles de sécurité relatives aux aliments en ce qui concerne le stockage, les opérations non congelées et la réfrigération.

SUGGESTIONS POUR LE STOCKAGE CORRECT ALIMENTAIRE

Une fois que les aliments ont été introduits dans l'appareil, suivez les règles de bonne réfrigération jusqu'à ce qu'ils commencent à chauffer les aliments. À cette fin, nous recommandons:

- Placez toujours l'appareil dans un endroit frais avant de le chauffer.
- Si vous ne pouvez pas placer l'appareil dans un réfrigérateur (par exemple pendant le transport), nous vous recommandons d'utiliser les carreaux froids pendant un long voyage. La nourriture doit être maintenue en dessous de 4 °C jusqu'à ce qu'elle soit chauffée.
- Après le repas, stockez les restes de nourriture à l'intérieur de l'appareil : si vous ne pouvez pas mettre l'appareil au réfrigérateur, il est recommandé de jeter les restes périssables.

DESCRIPTION DES PARTIES SC01

| | | | |
|-------------------------------------|----------------------------------|---|-------------------------|
| 1 Vapeur | 2 Couvrecl | 3 Plat transparent | 4 Bol de chauffage |
| 5 Cordon d'alimentation | 6 Prise du cordon d'alimentation | | 7 Voyant d'alimentation |
| 8 Base chauffante | | 9 Languettes de verrouillage du couvercle | |
| 10 Bague d'étanchéité en caoutchouc | | 11 Poignée | |

CONSEILS D'UTILISATION

ATTENTION : débranchez l'appareil avant d'effectuer l'une des opérations ci-dessous.

- Retirer le plastique de protection et chaque élément de l'emballage avant de continuer.
- Avant d'utiliser l'appareil pour la première fois, nettoyez soigneusement toutes les pièces qui entreront en contact avec les aliments : lavez le récipient en plastique transparent (3) et le bol chauffant (4) sous l'eau chaude en utilisant un liquide à vaisselle neutre ; Le couvercle (2) peut être nettoyé à l'aide d'un chiffon ou d'une éponge douce imbibée d'eau tiède et de savon doux. Séchez soigneusement toutes les pièces avant de brancher.
- L'unité peut également être utilisée pour stocker des aliments dans un réfrigérateur. Débranchez le cordon d'alimentation avant de mettre l'appareil dans le réfrigérateur.
- La durée de chauffage des aliments varie entre 20 et 40 minutes, en fonction de la température ambiante. La durée moyenne est généralement de 25 à 30 minutes à une température ambiante de 25 °C

FONCTIONNEMENT

- Placez l'appareil sur une surface plane, stable et résistante à la chaleur.
- Versez doucement les aliments dans le bol (4) à l'aide d'une spatule.
- Si vous souhaitez chauffer différents types d'aliments en même temps, placez le plat transparent (3) sur le bol chauffant (4) avant utilisation.

Remarque : le bol (4) est idéal pour réchauffer les pâtes, le riz, les soupes et les crèmes. La coupelle transparente (3) peut être utilisée simultanément pour chauffer de la viande, du poisson ou des légumes.

- Installez le couvercle (2) sur le socle chauffant (8) à l'aide de la poignée (11) et, en appuyant légèrement, accrochez les languettes (9) placées sur le couvercle directement sur le couvercle (2) entendre un clic.
- Insérez le câble d'alimentation (5) dans la prise (6) de l'appareil et branchez-le dans la prise électrique principale (CA 230V ~ 50Hz) pour démarrer l'appareil.
- Le voyant d'alimentation (7) s'allume pour indiquer que le processus de chauffage a commencé.

- Appuyez sur le bouton vapeur (1) du couvercle (2) pour permettre le dégagement régulier de vapeur pendant le chauffage.

ATTENTION : il est recommandé d'utiliser des gants de four pour éviter les risques de brûlures.

- Débranchez l'appareil et appuyez à nouveau sur l'évent vapeur (1) pour le fermer afin de garder les aliments au chaud.

- Retirez le couvercle en saisissant uniquement la poignée (11), en soulevant simultanément les deux languettes de verrouillage (9).

ATTENTION : soulevez le couvercle avec précaution pour éviter les blessures qui pourraient être causées par la vapeur chaude formée à l'intérieur de l'appareil pendant son utilisation.

- Retirez les aliments avec une spatule douce pour éviter de rayer la plaque.

Remarque : nous déconseillons l'utilisation de couteaux et de couverts tranchants sur le plat et le bol, car ils pourraient endommager leurs surfaces. À cet égard, si vous souhaitez utiliser le plat ou le bol pour manger votre repas, l'utilisation de couverts en plastique est fortement recommandée.

NETTOYAGE

AVERTISSEMENT : débranchez toujours l'appareil de la prise électrique avant de le nettoyer.

- Ne plongez pas la base chauffante (8), le cordon d'alimentation (5) et le couvercle (2) dans l'eau.

- Après avoir retiré la bague d'étanchéité en caoutchouc (10), nettoyez le couvercle et le corps extérieur avec un produit non abrasif humide, évitez d'utiliser des détergents ou des détergents abrasifs ou agressifs.

AVERTISSEMENT : utilisez un chiffon humide pas trop humide, comme si l'eau s'écoule à l'intérieur de la base (8) par la prise de courant alternatif (6), cela peut sérieusement endommager l'appareil.

- Laver le plat (3) et le bol (4) à la main dans de l'eau chaude ; rincer et sécher soigneusement avant d'installer les accessoires.

CARACTÉRISTIQUES TECHNIQUES

bol de 0,7 litre, plat de 0,5 litre. voyant d'alimentation

Accessoires : cuillère en plastique, bol et plat transparent

Alimentation : CA 220–240V ~ 50-60 Hz, 40 W



RÉSIDUS D'APPAREILS ÉLECTRIQUES ET ÉLECTRONIQUES

L'appareil est composé par quelques parties non biodégradables et des substances potentiellement toxiques pour l'environnement, s'elles ne sont pas correctement éliminées; d'autres parties peuvent être recyclés. C'est le devoir de chacun contribuer à la santé écologique de l'environnement en observant les correctes procédures d'élimination. Le symbol montré à coté indique que l'appareil répond aux exigences des nouvelles directives introduites par la tutelle de l'environnement (2002/96/EC, 2003/108/EC, 2002/95/EC, 2012/19/EC) et qu'il doit être éliminé correctement à la fin de son période de vie. Demandez des informations chez votre mairie, si vous voulez savoir la localisation des centres de dépôt de ce type de résidus. Ceux qui n'éliminent pas l'appareil selon les indications de ce paragraphe répondront selon les termes des lois en vigueur.

SLOVENSKO: VARNOSTNA NAVODILA

V nadaljevanju se nahajajo zelo pomembne informacije o namestitvi, uporabi in vzdrževanju naprave. Ta priročnik shranite za kasnejšo uporabo. Napravo uporabljajte samo na način, ki je opisan v tem priročniku. Vsaka druga uporaba se šteje kot neprimerna in nevarna. Zato proizvajalec ne more biti odgovoren v primeru škode, ki jo je povzročila nepravilna, napačna ali nerazumna uporaba. Pred uporabo preverite, ali je naprava nepoškodovana. Če ste v dvomih, naprave ne uporabljajte in se povežite s pooblaščenim servisnim centrom. Ovojnine (t.j. plastičnih vrečk, polistirena, žebeljev, sponk itd.) ne puščajte na doseg otrok, ker so možni viri nevarnosti. Pomnite, da je ovojnino treba ločeno zbirati. Preverite skladnost tehničnih podatkov na tipski tablici z električnim omrežjem. Namestitvev naprave izvedite v skladu z navodili proizvajalca glede na največjo moč naprave, kot je prikazano na nalepki. Nepravilna namestitvev lahko povzroči poškodbe oseb, živali ali stvari, za katere proizvajalec ne more biti odgovoren. Naprave ne puščajte v priključenem stanju. Če naprave ne uporabljajte, izvlecite vtičnik iz vtičnice. Če je treba uporabiti vmesnike, večkratne vtičnice ali električne podaljške, uporabite le take, ki so skladni z veljavnimi

varnostnimi standardi. V nobenem primeru moč naprave ne sme presežati mejne vrednosti moči električnega vmesnika, podaljška ali večkratne vtičnice. Če naprava ne deluje in je ne želite popraviti, jo onesposobite, tako da prerežete napajalni kabel..

- Z napravo ne rokujte z mokrimi rokami ali bosimi nogami.
- Če je poškodovan kabel, vtičak ali v primeru kratkega stika naprave ne uporabljajte. Popravila izdelka naj izvaja le pooblaščen servisni center.
- Pazite, da električni kabel ne pride v stik z ostrimi predmeti ali vročimi površinami. Ko izvlečete vtičak iz vtičnice, držite za vtičak.
- Naprave ne izpostavljajte škodljivim vremenskim vplivom, kot so dež, vlaga, zmrzal, itd.. Napravo vedno shranjujte na suhem.
- To napravo lahko uporabljajo osebe, starejše od 8 let, in osebe z zmanjšanimi fizičnimi, senzoričnimi ali psihičnimi sposobnostmi ali s pomanjkanjem izkušenj ter znanja, če so pod nadzorom ali so dobili navodila o varni uporabi naprave ter razumejo možne nevarnosti. Otroci se z napravo ne smejo igrati. Otroci aparata ne smejo čistiti in vzdrževati brez nadzora.
- Ni za komercialno uporabo. Samo za uporabo v gospodinjstvu.

Pred čiščenjem naprave vedno izvlecite vtičak iz električne vtičnice. Če naprava ne deluje ali deluje nepravilno, je ne popravljajte. Napravo vedno dajte na popravilo na pooblaščen servisni center in zahtevajte, da se vgradijo originalni nadomestni deli. Neupoštevanje zgoraj navedenega lahko ogrozi varnost naprave in razveljavi garancijo.

SPLOŠNA NAVODILA

Ta naprava je zasnovana za domače ali podobne namene: kuhinje za osebe v trgovinah, pisarnah in na drugih delovnih mestih, idealna je za stanke v hotelih, motelih, prenočiščih z zajtrkom in majhnih apartmajih ali za storitve dostave hrane.

- Napravo in kabel hranite izven dosega otrok, mlajših od 8 let. Te naprave niso namenjene za upravljanje z zunanjim časovnikom ali ločenim sistemom za daljinsko upravljanje.
- Napravo priključite na združljivo električno vtičnico.
- Naprave ne potaplajte v vodo ali katero koli drugo tekočino.
- Po uporabi ali pred čiščenjem napravo izklopite iz vtičnice.
- Postavite napravo 8cm stran od drugih predmetov, da zagotovite dobro odvajanje toplote.
- Ne uporabljajte pripomočkov, ki jih proizvajalec ne priporoča.
- Otroke je treba nadzorovati, da se ne bi igrali z napravo.
- Naprave ne uporabljajte v bližini plamenov, vročih plošč ali peči.
- Napravo vedno uporabljajte v zaprtem stanju. Primerno samo za notranjo uporabo.
- Med delovanjem ne pustite kabla ali vtiča v notranjosti aparata.
- Uporabljajte samo napajalni kabel, ki je priložen napravi.
- Naprave med uporabo ne prenašajte (ali premikajte).
- Ta naprava ni namenjena osebam (tudi otrokom) z zmanjšanimi fizičnimi, senzoričnimi ali duševnimi zmoglostmi ali pomanjkanjem izkušenj in znanja, razen če jih nadzira oseba, odgovorna za njihovo varnost, in jih pouči o uporabi naprave.
- Naprave ne izklaplajte tako, da izvlečete vtič iz vtičnice.
- Pred uporabo naprave se prepričajte, da je pravilno sestavljena.
- Ogrevalna osnova nima izolacijskih lastnosti. Vedno upoštevajte varnostna pravila za hrano v zvezi s hrambo, odtaljevanjem in hlajenjem.

PRIPOROČILA ZA PRAVILNO HRAMBO ŽIVIL

Ko živila vstavite v napravo, upoštevajte pravila dobrega hlajenja, dokler se hrana ne začne segrevati. V ta namen priporočamo:

- Pred segrevanjem hrane napravo vedno postavite na hladno mesto.
- Če naprave ne morete postaviti v hladilnik (npr. med prevozom), priporočamo uporabo hladnih ploščic med dolgim potovanjem. Hrano je treba hraniti pod 4 ° C, dokler je ne segrejete.
- Po obroku shranite ostanke hrane v napravi: če naprave ne morete postaviti v hladilnik, je priporočljivo odstraniti pokvarljive ostanke.

OPIS DELOV SC01

| | | |
|-------------------------------|-------------------|---------------------------------|
| 1 Odprtina za paro | 2 Pokrov | 3 Prozorna posoda |
| 4 Ogrevalna posoda | 5 Napajalni kabel | 6 Vtičnica za napajalni kabel |
| 7 Indikatorska lučka za vklop | 8 Grelna osnova | 9 Jezički za zaklepanje pokrova |
| 10 Gumijasti tesnilni obroč | 11 Ročaj | |

NASVETI ZA UPORABO

POZOR: pred izvedbo katerega koli od spodnjih postopkov izklopite napravo.

- Pred nadaljevanjem odstranite zaščitno plastiko in vse dele ovojnine.
- Pred prvo uporabo naprave temeljito očistite vse dele, ki bodo prišli v stik s hrano: očistite prozorno plastično posodo (3) in posodo za gretje (3) pod toplo vodo z nevtralnimi sredstvom za pomivanje posode; pokrov (2) lahko očistite s krpo ali mehko gobo, navlaženo z mlačno vodo in blagim milom. Pred uporabo naprave skrbno posušite vse dele.
- Naprava se lahko uporablja tudi za shranjevanje hrane v hladilniku. Preden položite napravo v hladilnik, izvlecite napajalni kabel.

Čas ogrevanja hrane je lahko od 20 do 40 minut, odvisno od temperature okolice. Povprečno trajanje v splošnem je 25-30 minut pri temperaturi okolice 25 °C.

UPORABA

- Napravo postavite na ravno, stabilno in na toploto odporno površino.
- Nežno prelijte hrano v posodo (4) in si pri tem pomagajte z lopatico. Če želite istočasno segreti različne vrste hrane, pred uporabo položite prozorno posodo (3) nad posodo za gretje (4).

Opomba: posoda (4) je idealna za gretje testenin, riža, juh in krem. Prozorno posodo (3) lahko uporabljate hkrati za gretje mesa, rib ali zelenjave.

Namestite pokrov (2) na ogrevavno podnožje (8) z uporabo ročaja (11) in z rahlim pritiskom navzdol pritrdite jezičke (9), ki so nameščeni na napravi na pokrov (2) ter zaprite pokrov, dokler se slišno ne zaskoči.

Napajalni kabel (5) vtaknite v vtičnico (6) na napravi in jo priključite v električno vtičnico (AC 230V~50Hz), da priključite napravo. Indikatorska lučka za napajanje (7) sveti in javlja, da je naprava pričela greti.

Pritisnite na ventil za izpust pare (1) na pokrovu (2), da omogočite neprekinjeno uhajanje pare med segrevanjem. **POZOR: Priporočamo vam uporabo kuharskih rokavic, da se ne opečete.**

- Izključite napravo in ponovno pritisnite na ventil za paro (1), da ga zaprete in da bo hrana ostala topla.
- Odstranite pokrov, tako da samo primete ročaj (11), hkrati pa dvignite oba zaporna jezička (9). **POZOR: previdno dvignite pokrov, da se izognete poškodbam, ki bi jih lahko povzročila vroča para, ki nastane v notranjosti naprave med uporabo.**
- Odstranite hrano z mehko lopatico, da ne boste spraskali plošče.

Opomba: ne priporočamo uporabe ostrih nožev in jedilnega pribora na posodi in skledi, ker se njihove površine lahko poškodujejo. Če želite uporabiti posodo ali skledo za serviranje vašega obroka, je zelo priporočljiva uporaba plastičnega jedilnega pribora.

ČIŠČENJE

OPOZORILO: Pred čiščenjem napravo vedno izklopite iz električne vtičnice.

Grelnega podstavka (8), napajalnega kabla (5) in pokrova (2) ne potaplajte v vodo.

Najprej odstranite gumijasto tesnilo (10), nato pa očistite pokrov in zunanost naprave z neabrazivno krpo. Ne uporabljajte abrazivnih ali agresivnih čistil.

OPOZORILO: uporabite vlažno krpo, ne preveč mokro, saj lahko vdor vode v podnožje naprave (8) skozi vtičnico (6) resno poškoduje napravo.

Posodo (3) in skledo (4) operite ročno v topli vodi; pred namestitvijo pribor temeljito sperite in posušite.

TEHNIČNE LASTNOSTI

0,7-litrska skleda, 0,5-litrska posoda, Indikatorska lučka za vklop

Dodatki: plastična žlica, skleda in prozorna posoda

Napajanje: AC 220-240 V ~ 50-60Hz, 40 W

Per conoscere l'assistenza più vicina a Voi, o richiedere questo manuale in formato elettronico, contattare il numero di telefono 0541/694246, fax 0541/756430, o l'indirizzo E-Mail assistentatecnica@trevidea.it e chiedere del responsabile Centri Assistenza.

To find the nearest service center, please call the telephone number 0541 694246, fax number 0541 756430 or contact us at assistentatecnica@trevidea.it asking for the service centers supervisor.

TREVIDEA S.r.l. si riserva il diritto di apportare a questi apparecchi modifiche ELETTRICHE - TECNICHE - ESTETICHE e/o sostituire parti senza alcun preavviso, ove lo ritenesse più opportuno, per offrire un prodotto sempre più affidabile, di lunga durata e con tecnologia avanzata. TREVIDEA S.r.l. si scusa inoltre per eventuali errori di stampa.

TREVIDEA S.r.l. reserves the right to make ELECTRICAL, TECHNICAL and AESTHETIC changes to the devices and / or replace parts without prior notice to always offer more reliable, durable and advanced technology. TREVIDEA S.r.l. also would like to apologize for any possible printing errors.

L'apparecchio è conforme ai requisiti richiesti dalle direttive dell'Unione Europea ed è pertanto marcato con il marchio CE

Appliance is conform to the pertinent European regulation and is therefore marked with the CE mark.



www.girmi.it

TREVIDEA S.r.l.

**TREVIDEA S.R.L. – Strada Consolare Rimini – San Marino n. 62 – 47924 RIMINI (RN)
- ITALY**

MADE IN CHINA